



CHEMIN'ARTE

CHEMINÉES & RADIATEURS DESIGN DÉCORATIFS

www.cheminarte.com

**Manual de instalación y uso de las
chimeneas Chemin'Arte Elysee XXL (221) /
3XL (222) / 5XL (150) y Brite Inox 3XL
(149)**

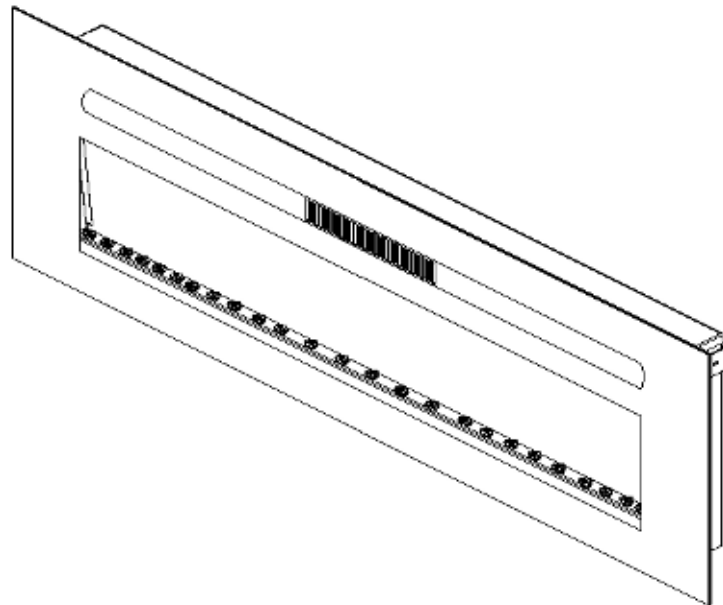

ATENCIÓN:

1. No exponga la chimenea a la luz solar directa
2. No enchufe antes de leer este manual

Enhorabuena, acaba de adquirir una chimenea decorativa de diseño Chemin'Arte. Hemos puesto el máximo cuidado en el diseño y la calidad de fabricación de este producto. Hay una serie de puntos a observar y respetar porque de ellos depende el buen funcionamiento de las chimeneas y su seguridad.

NO LEVANTAR LA CHIMENEA POR LA CARA DELANTERA YA QUE ESTA NO ESTÁ FIJADA A LA CHIMENEA. ELEVACIÓN POR EL CUERPO DE LA CHIMENEA.

Normas generales relativas a la seguridad de las personas:

- Monte correctamente su chimenea Chemin'Arte y colóquela sobre una superficie horizontal. Su chimenea decorativa de diseño debe arreglarse antes de su uso.
- El uso de chimeneas Chemin'Arte, en locales abiertos al público (ERP), debe estar sujeto a un procedimiento reglamentado. Imprescindible consultar previamente.
- Las chimeneas eléctricas Chemin'Arte deben utilizarse con corriente alterna de 230V (+/- 10 voltios).
- Este dispositivo no está diseñado para ser utilizado por personas (incluidos niños) cuyas capacidades físicas, sensoriales o mentales estén reducidas, o por personas que carezcan de experiencia o conocimiento, a menos que hayan podido beneficiarse a través de una persona responsable de su seguridad, supervisión, o instrucciones previas sobre el uso del dispositivo. Los niños deben ser supervisados para asegurarse de que no jueguen con el dispositivo.
- Si el cable de alimentación muestra signos de desgaste o cortes, deje de usar la chimenea.

Prohibiciones:

- Cualquier intervención del usuario sobre los dispositivos de seguridad
- No utilice la chimenea en presencia de gasolina o líquidos inflamables. No lo use al aire libre. No lo use con las manos mojadas.
- No utilizar en baños, sótanos y en general en cualquier estancia mojada o húmeda.
- No cubra el cable de alimentación ni lo exponga a objetos afilados o superficies calientes.
- No mueva la chimenea durante su uso.
- No obstruya las rejillas de ventilación de la chimenea. No introduzca objetos en la ventilación ni en las rejillas de ventilación. Esto puede causar una descarga eléctrica o dañar la chimenea.
- No deje la chimenea encendida cuando no haya nadie en la habitación.
- No sumerja la chimenea en agua ni en ningún otro líquido.
- No levantar la chimenea por la cara frontal, siendo ésta intercambiable, la chimenea podría caerse y provocar daños materiales o lesiones corporales.
- Este aparato no está diseñado para ser utilizado por personas (incluidos los niños) cuyas capacidades físicas, sensoriales o mentales, o la falta de experiencia y conocimiento, a menos que hayan recibido supervisión o instrucciones sobre el dispositivo por parte de una persona responsable de su seguridad.
- Los niños deben ser supervisados para asegurarse de que no jueguen con el dispositivo.



- Advertencia: para evitar un sobrecalentamiento del aparato, no cubra las rejillas de calefacción

Si debe ausentarse aunque sea por poco tiempo, apague el dispositivo.

- Manténgase fuera del alcance de los niños y no permita que operen este dispositivo.
- Utilice el aparato únicamente para fines domésticos y como se indica en estas instrucciones.
- De vez en cuando, compruebe que el cable no esté dañado. Nunca use el aparato si el cable o cualquier parte del aparato muestra signos de daño.
- Si el cable de alimentación está dañado, debe ser reemplazado por el fabricante, su agente de servicio o personas igualmente calificadas para evitar un peligro.
- Asegúrese de que el cable de conexión no toque ninguna superficie caliente.
- **ADVERTENCIA:** Para evitar el sobrecalentamiento, no cubra el calentador.
- Mantenga el dispositivo a una distancia mínima de 15 cm (6 pulgadas) de las paredes y cualquier otra cosa, para permitir una buena circulación de aire.
- No utilice el dispositivo al aire libre.
- No lo use si sus manos están mojadas.
- Nunca use el dispositivo sobre o cerca de superficies calientes.
- Nunca mueva el aparato tirando del cable.
- Antes de limpiar el dispositivo, asegúrese de que esté desconectado de la fuente de alimentación y se haya enfriado completamente.
- No limpie el dispositivo con productos químicos abrasivos.
- Nunca utilice accesorios no recomendados o suministrados por el fabricante. Esto podría causar peligro para el usuario o dañar el dispositivo.
- Nunca pase el cable de alimentación por debajo de la alfombra.
- Nunca use el calefactor para secar ropa u otros artículos similares.
- El calentador no debe ubicarse inmediatamente debajo de una toma de corriente.
- Este calefactor no debe usarse con un cable de extensión.
- Use este calefactor con un programador, temporizador u otro dispositivo que encienda automáticamente el calefactor, ya que existe riesgo de incendio si el calefactor está cubierto o colocado incorrectamente.
- No utilice este calentador en las inmediaciones de una bañera, ducha o piscina.
- **PRECAUCIÓN:** Para evitar el riesgo de un restablecimiento accidental del corte térmico, este dispositivo no debe recibir alimentación de un dispositivo de conmutación externo, como un temporizador, ni debe conectarse a ningún circuito que se encienda y apague regularmente por el servicio público.
- Este aparato puede ser utilizado por niños a partir de 8 años y por personas con capacidades físicas, sensoriales o mentales reducidas o falta de experiencia y conocimiento si han recibido supervisión o instrucciones sobre el uso del aparato de forma segura y comprenden los peligros involucrados. Los niños no deben jugar con el dispositivo. La limpieza y el mantenimiento del usuario no deben ser realizados por niños sin supervisión.
- Los niños menores de 3 años deben mantenerse alejados a menos que estén supervisados continuamente.
- Los niños de entre 3 y 8 años solo deben encender/apagar el aparato cuando se haya colocado o instalado en la posición de funcionamiento normal prevista y hayan recibido supervisión o instrucciones sobre el uso seguro del dispositivo, y entender los peligros involucrados. Los niños entre las edades de 3 y menores de 8 años no deben enchufar, ajustar y limpiar el aparato ni realizar ningún mantenimiento de usuario.

- **PRECAUCIÓN:** las piezas de este producto pueden calentarse mucho y causar quemaduras. Se debe prestar especial atención cuando hay niños y personas vulnerables presentes.
- **ADVERTENCIA:** Este calefactor no está equipado con un dispositivo para controlar la temperatura ambiente. No use este calefactor en habitaciones pequeñas cuando estén ocupadas por personas que no puedan salir solas de la habitación, a menos que se proporcione supervisión constante.

Datos técnicos

- ◆ Voltaje de la fuente de alimentación: AC220-240V, 50Hz
- ◆ Potencia: 2000W
- ◆ Dimensiones Elysée 5XL: 183x15,30x45cm
- ◆ Dimensiones 3XL: 152,5x15,3x45cm

NOTA: Si el cable de alimentación está dañado, no utilice la chimenea y póngase en contacto con el servicio postventa de Chemin'Arte.





Importante

Los niños menores de 8 años y las personas vulnerables no deben acercarse a menos que estén supervisados continuamente.

Los frentes del calentador de este producto pueden calentarse mucho y causar quemaduras.

Este pictograma indica que la ventilación de la calefacción no debe taparse

Lista de piezas contenidas en la caja

REF NO	DESCRIPCIÓN	QTY
A	 #8 x 1"	4 PCS
B		4 PCS
C		1 PC
D		4 PCS
E		2 PCS

Instalación:

Atención: este calefactor se puede instalar de dos maneras, que se pueden seleccionar según sus preferencias.

Tipo 1. Empotrada

Espacio libre: Deje un espacio libre mínimo de 1,3 cm alrededor del dispositivo.

Dimensiones de la abertura de la pared (consulte la tabla a continuación)

Nota: Antes de instalar la chimenea, confirme el tamaño de la abertura de la pared.

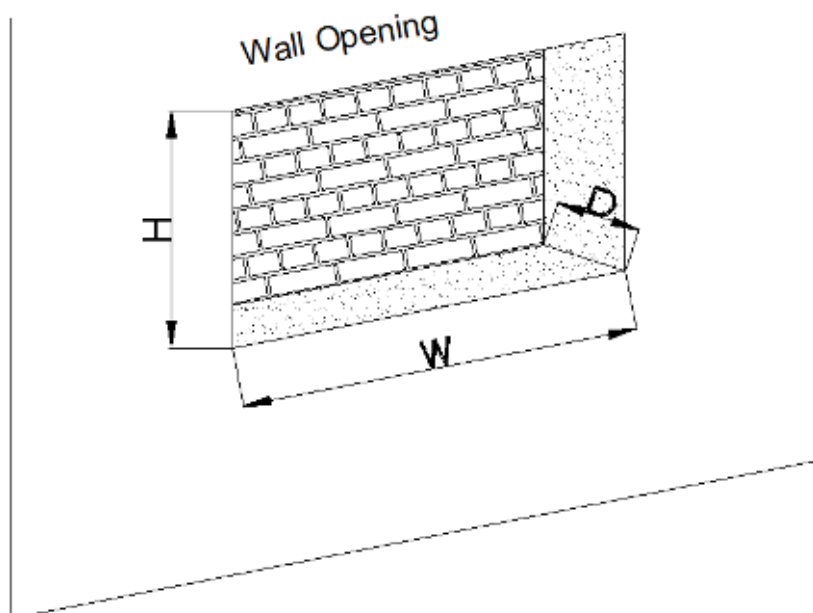

Modelo	Dimensiones totales (WxDxH)	Dimensiones incorporadas (WxDxH)
221	122 x 15,30 x 45cm	112 x 15 x 43,20cm
149 / 222	152,5 x 15,30 x 45cm	140 x 15 x 43,20cm
150	183 x 15,30 x 45cm	180,40 x 15 x 43.20cm

Paso 1: (1) Desatornille los 2 tornillos que bloquean el frente. (2) Retire la placa frontal levantándola ligeramente (consulte la Fig. A(1) y la Fig.A(2)).

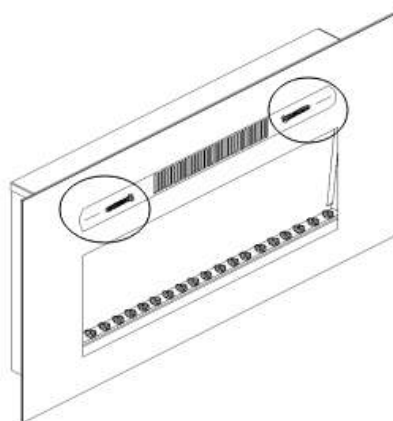

Fig. A(1)

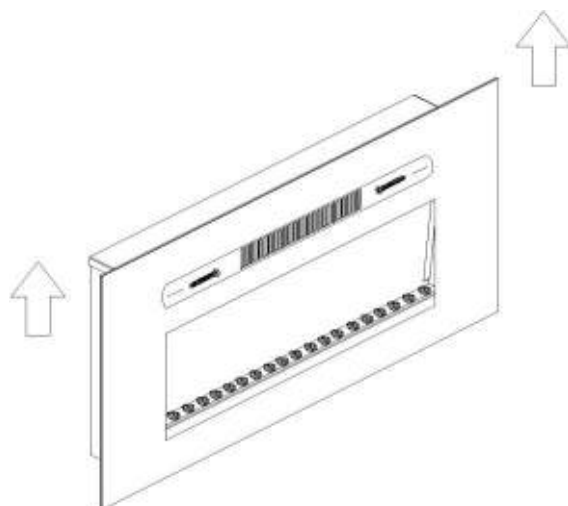

Fig. A(2)

Paso 2: Empotrar la chimenea en el nicho y atornillar los 4 tornillos (A) en la pared (ver Fig. B.)

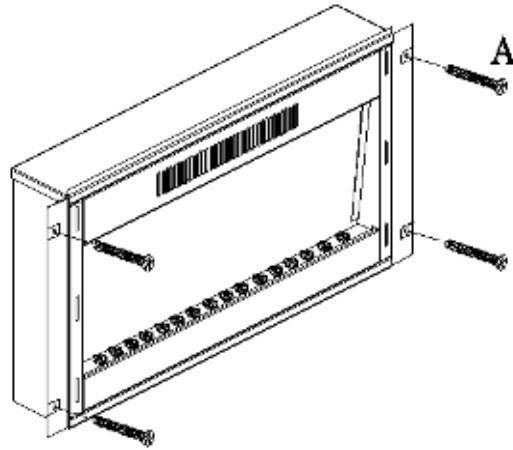

Fig. B

Paso 3: Coloque los accesorios decorativos (guijarros, troncos, etc.) en el riel de plástico y luego vuelva a colocar el panel frontal bloqueándolo con los 2 tornillos (consulte la Fig. C).

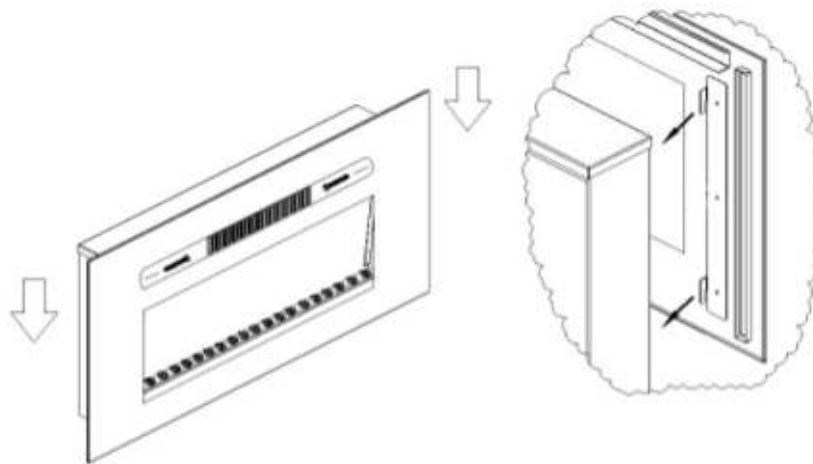

Fig. C

Tipo 2. Mural

Paso 1: Elija la pared donde desea instalar la chimenea, dibuje una línea horizontal y luego marque 4 agujeros.

Fig A.



Fig. A

Paso 2: Taladre 4 agujeros de 8 mm de ancho y 43 mm de largo e inserte los tacos apropiados.
Fig. B.

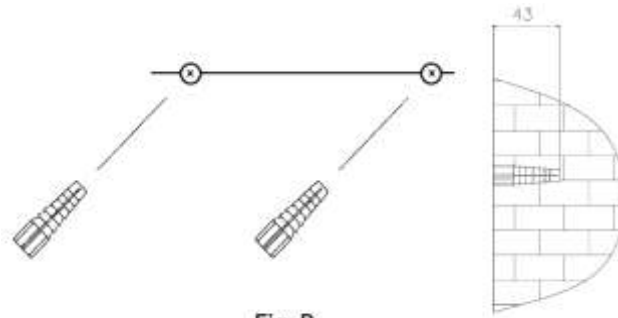

Fig. B

Paso 3: Coloque la varilla sobre los tacos y atorníllela con tornillos y arandelas.
Fig. C.

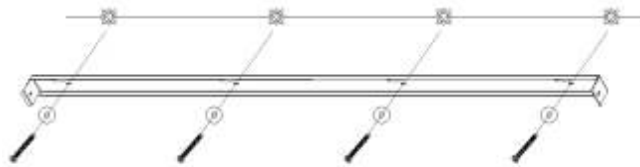

Fig. C

Paso 4: Desatornille los 2 tornillos que bloquean el frente. Retire el panel frontal levantándolo ligeramente.

Fig D

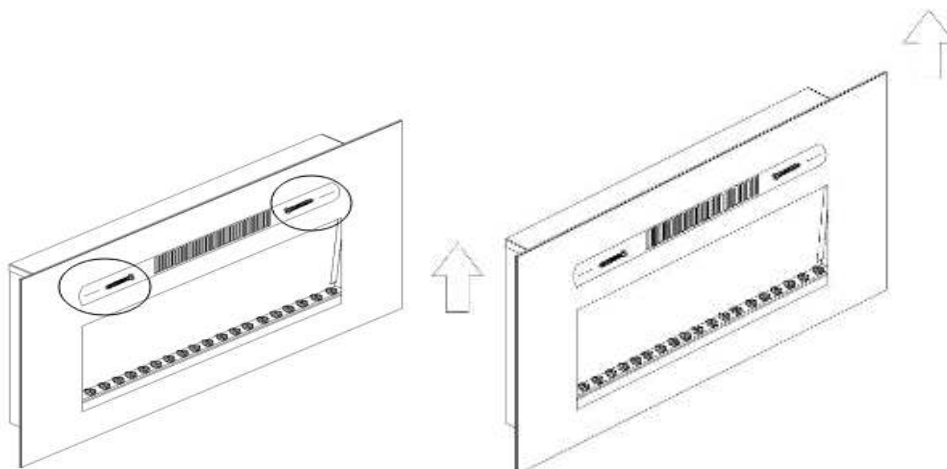

Fig.D(1)

Fig. D(2)

Paso 5: Fijar la chimenea en la varilla

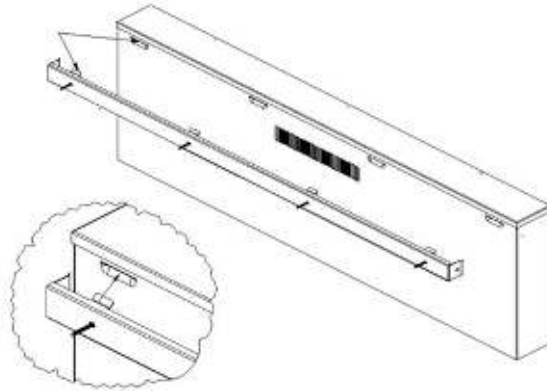

Fig. E

Paso 6: Atornille la varilla a la chimenea por los lados.

Fig. E.

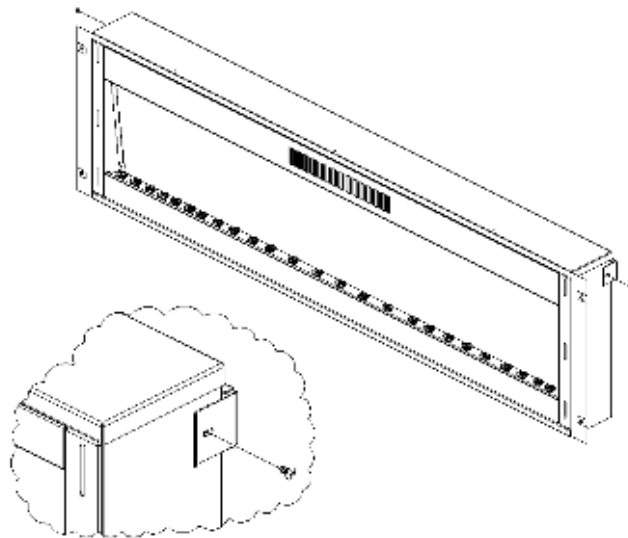

Fig. F

Paso 7: Reemplace la placa frontal y los 2 tornillos.

Fig. G.

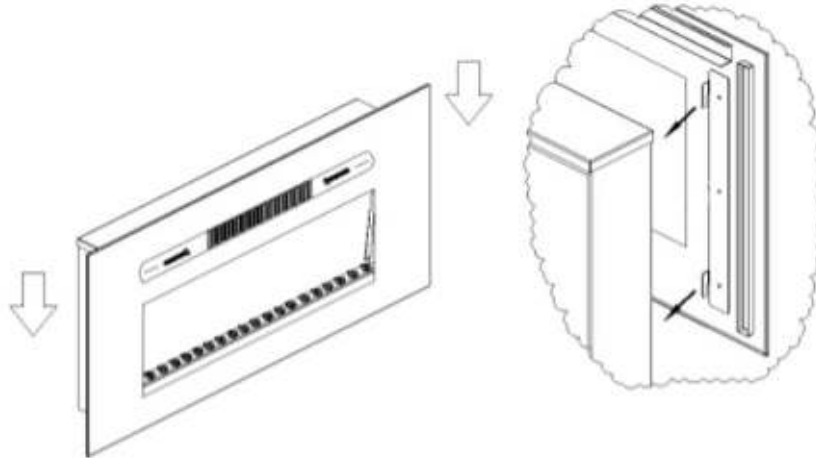
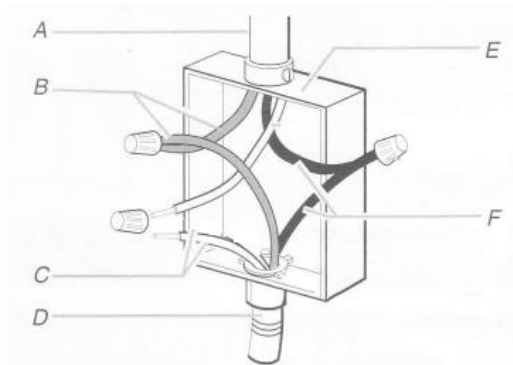

Fig. G

Conexión a través de una caja eléctrica

Utilice el cable de alimentación de 3 hilos de la siguiente manera:



A. Sector arribado

B. Cables marrones

C. Cables azules

D. Cable de alimentación de la chimenea

E. Cuadro eléctrico

F. Cables verde y amarillo (tierra)

Uso de la chimenea

Una vez que la chimenea eléctrica se haya instalado correctamente y conectado a tierra, estará lista para funcionar. Los controles de calefacción están ubicados en el frente como se muestra a continuación:

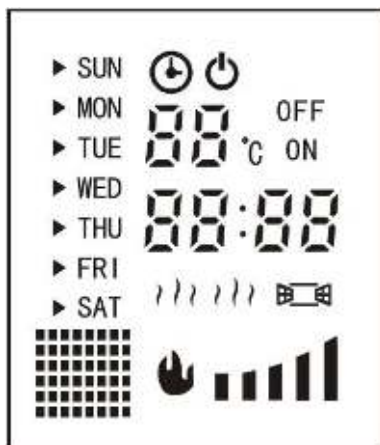
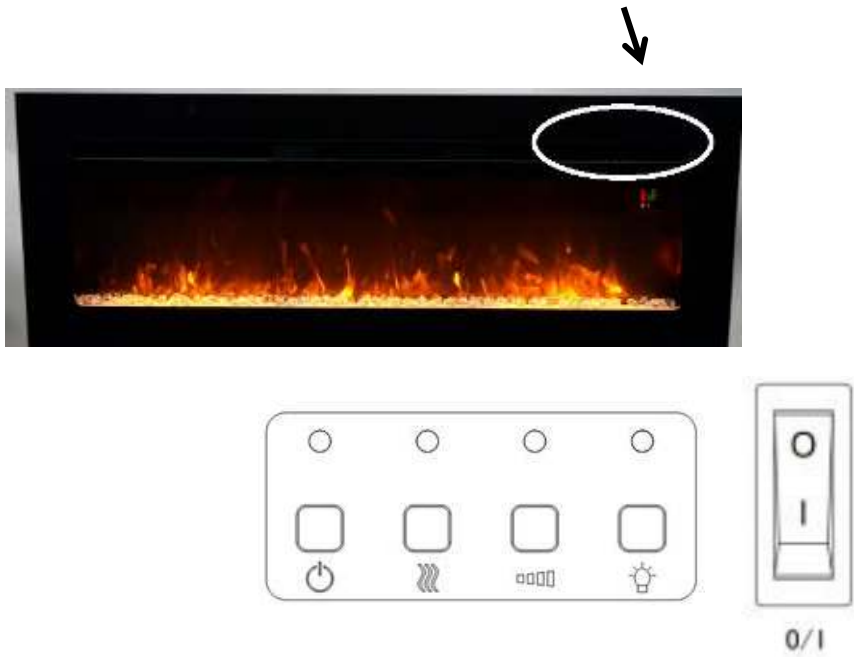





Pantalla LED









Mando a distancia

 : Pulse este botón para encender el dispositivo. El indicador se enciende. Luego puede seleccionar las siguientes funciones como desee. Vuelva a pulsar para apagar el dispositivo.

 : Para actualizar la fecha y la hora. Pulse este botón, el símbolo "SUN" (para el domingo) parpadea. Presiona las flechas \uparrow o \downarrow para fijar la fecha. Apoyar sobre $+$ para seleccionar y $-$ para cancelar. Después de configurar la fecha, presione  para ajustar la hora. Apoyar sobre $+$ o $-$ para ajustar la hora. Presiona de nuevo  para ajustar los minutos con los botones $+$ o $-$. Presiona de nuevo  o **OK** para confirmar la fecha y la hora.

NOTA: La fecha se restablecerá a 0 en caso de un corte de energía.

 :Función de ajuste automático. Puede configurar 10 períodos para que la chimenea funcione automáticamente. Presione este botón, el período comienza a parpadear. Se enciende el 'ON' en la pantalla LCD. Presiona los botones $+$ o $-$ para seleccionar el período deseado. Pulse el botón  nuevamente, el "SUN" (para el domingo) en la pantalla LCD comienza a parpadear. Presiona los botones \uparrow o \downarrow para seleccionar la fecha deseada y presione el botón $+$ para confirmar, presione el botón $-$ para cancelar. Después de configurar la fecha deseada, presione el botón  para ajustar la hora. Presiona los botones $+$ o $-$ hasta el momento deseado. Pulse el botón  para pasar a la posición de "minutos". Pulse el botón $+$ o $-$ hasta el minuto deseado. En este momento, ha terminado de configurar la hora de inicio. Presiona el botón de nuevo , el 'ON' se apaga y el 'OFF' se enciende. Configure el tiempo de parada de la misma manera. Finalmente, debe establecer la temperatura deseada. Presiona los botones $+$ o $-$ hasta la temperatura deseada. Cuando se alcanza la temperatura ambiente deseada, el calentador deja de calentar automáticamente.

 : Función de detección de ventanas abiertas. Pulse este botón para activar la función de detección de ventanas abiertas. Durante el proceso de calefacción, si la temperatura ambiente desciende rápidamente (causada por la llegada rápida de aire frío exterior, por ejemplo), la calefacción se detendrá automáticamente. El icono correspondiente en la pantalla comienza a parpadear. Vuelva a pulsar el botón para desactivar esta función.

 : Restablecer a 0. Presione este botón para restablecer toda la programación a 0.

 : Calefacción. Pulse este botón para activar la calefacción. Presione de nuevo para apagarlo.

 : Programación de apagado. Pulse este botón para activar la parada programada. Pulse de nuevo para detener esta función



 : Efecto llama. Presione durante 3 segundos para cambiar el color de las llamas.

 : Intensidad de las llamas. Presione este botón para aumentar o disminuir la intensidad de las llamas. Hay 4 niveles de llama.

NOTA: La pantalla LCD se apaga después de unos momentos sin comandos. Pulse cualquier botón para volver a encenderlo

NOTA: Si no hay programación, puede configurar la temperatura deseada con los botones o directamente. Cuando se alcanza la temperatura, la chimenea deja de calentar.

Uso rápido:

 +  : Presione el botón de espera y luego el botón de calefacción para calentar la chimenea inmediatamente.



Significado del contenedor con ruedas tachado:

No deseche los dispositivos eléctricos con los residuos municipales sin clasificar, use instalaciones de recolección separadas.

Comuníquese con su gobierno local para obtener información sobre los sistemas de recolección disponibles.

Si los aparatos eléctricos se tiran a vertederos o vertederos, las sustancias peligrosas pueden filtrarse en las aguas subterráneas y entrar en la cadena alimentaria, perjudicando su salud y bienestar.

PROCEDIMIENTO DE DEVOLUCIÓN CHEMIN'ARTE

Todas nuestras chimeneas están garantizadas por 2 años en piezas y mano de obra. Si durante este período su producto no funciona correctamente, siga el procedimiento de devolución a continuación:

- En primer lugar llamar al servicio postventa al 0951 634 467 para determinar la causa del problema y la solución a aportar.
- Embalar la chimenea defectuosa en su embalaje original. Asegúrate de que esté bien protegido (especialmente en las esquinas).
- Adjunte el recibo original al paquete, rodeando la fecha de compra (no se aceptarán fotocopias), así como el nombre y la dirección del destinatario de la devolución.
- Devolver todo a: EFYDIS 4 allée de l'olivier, 07300 St Jean de Muzols.
- Nos comprometemos a reparar o reemplazar su chimenea defectuosa y a enviársela a nuestra costa a la dirección indicada en el paquete (dirección en Francia continental).
- También le devolveremos el recibo, fechado y sellado, para revalidar la garantía.

Si tiene alguna pregunta o comentario, no dude en visitar nuestro sitio web www.cheminarte.com o contactarnos en contact@efydis.fr en el 0951 634 467 (precio de una llamada local)

